

**Istruzioni di
montaggio per
scaffali e credenze**
da
Pickawood

| IT |

P02-0623



Preparazione - assemblaggio.....	3
Preparazione - piccole parti.....	4
Montaggio di base - Schema di costruzione.....	8
Preparazione dei componenti per il montaggio.....	9
Montaggio - collegamento degli elementi.....	11
Montaggio - struttura di base - schema costruttivo.....	12
Montaggio - regolazione e fissaggio.....	13
Montaggio - porte, sportelli e maniglie.....	15
Montaggio - regolazione e fissaggio - meccanismi di apertura.	18
Montaggio - cassette.....	20
Montaggio - Scaffali pensili.....	23
Montaggio - note.....	24



Disimballare con cura tutte le scatole. Ordinare i singoli pezzi in base alla forma e alle dimensioni. Si consiglia di effettuare il montaggio con una **seconda persona**.

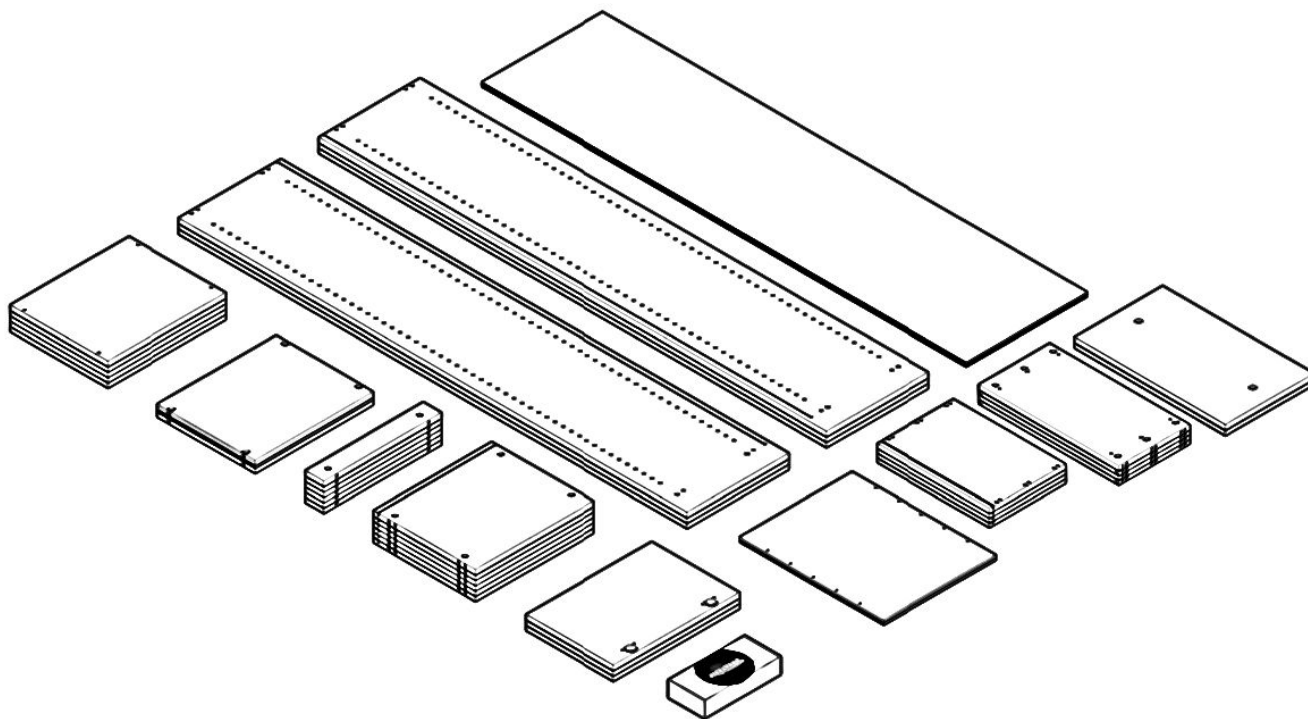

Attrezzi - si consiglia di procurarsi in anticipo gli attrezzi necessari e di effettuare il montaggio con 2 persone. Per il montaggio consigliamo un martello, una livella a bolla d'aria e un cacciavite; se disponibile, un cacciavite a batteria con l'apposito attacco (punta).

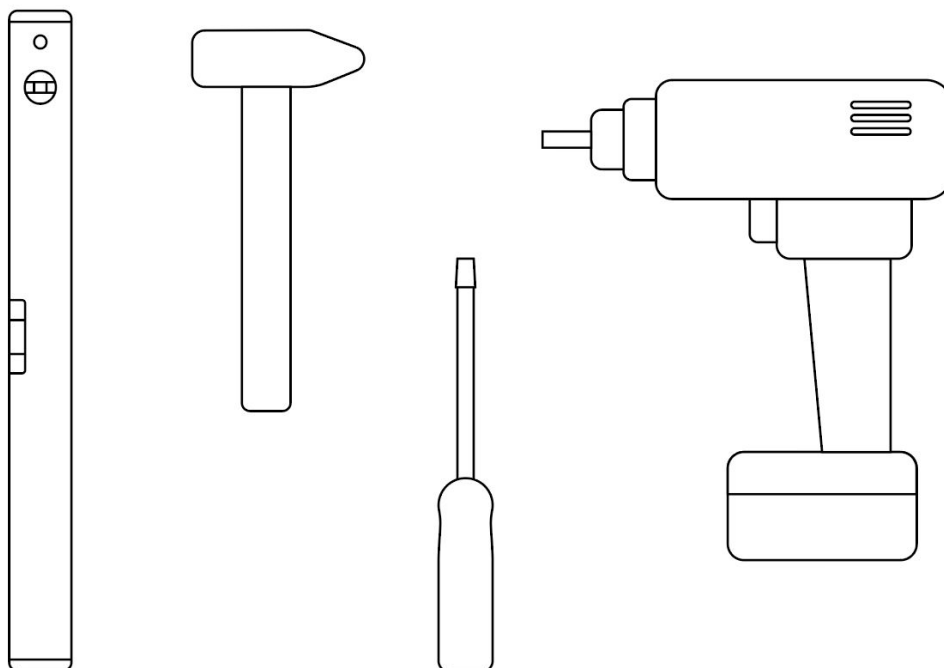

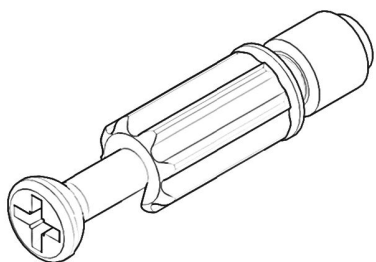

V01

Tassello del connettore di
struttura (eccentrico)

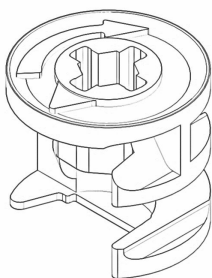

V02

Alloggiamento connettore
struttura (eccentrico)

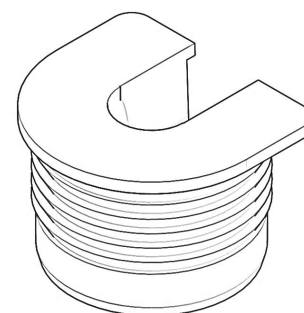

V03

Alloggiamento del connettore
del ripiano

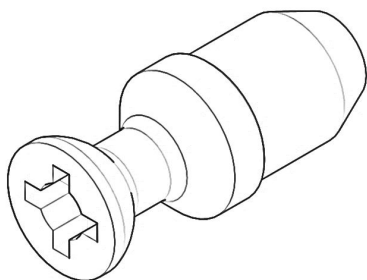

V04

Tassello del connettore del
ripiano

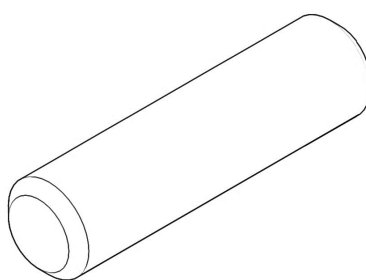

V05

Tassello per legno

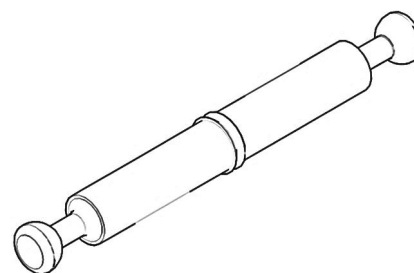

V06

Tassello per connettore di
superficie (doppio
eccentrico)

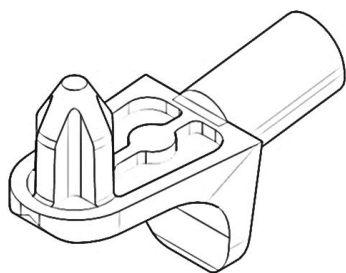

V07

Reggimensola per listello
con fori di montaggio

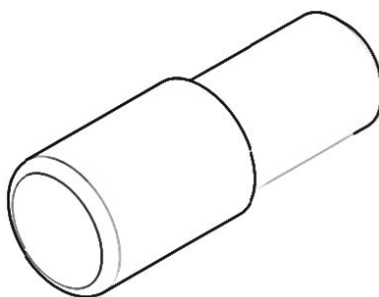

V08

Reggimensola in vetro /
fermaporta

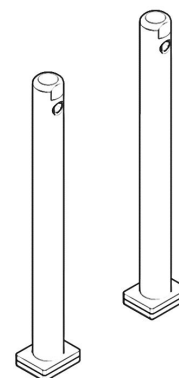

V09

Regolatore di altezza

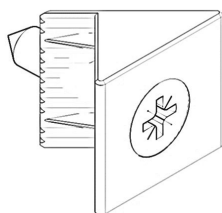

V10

Montaggio ad angolo del
pannello posteriore

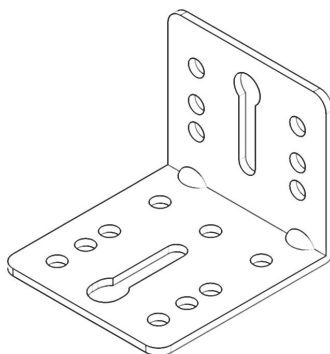

V11

Staffa di montaggio
(antiribaltamento)

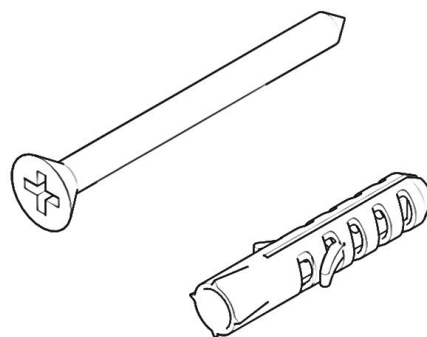

V12

Viti e tasselli

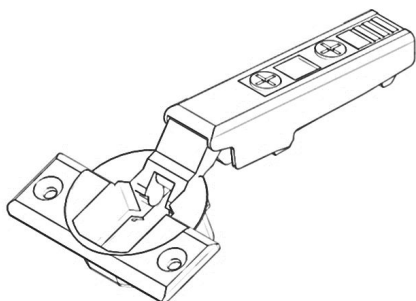

V13

Cerniere

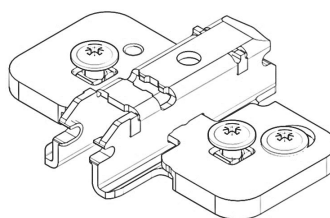

V14

Base / supporto per
cerniera

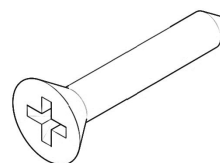

V15

Vite per legno
Ø4x16mm

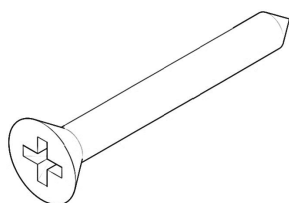

V16

Vite per legno
Ø4x25mm

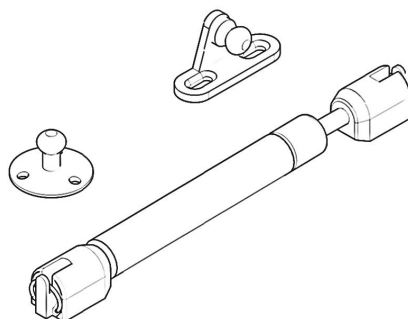

V17

Connettori a lamelle - set

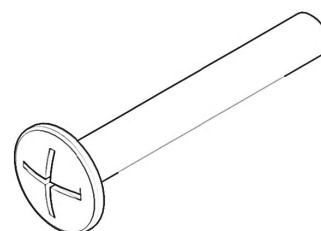

V18

Vite filettata M4

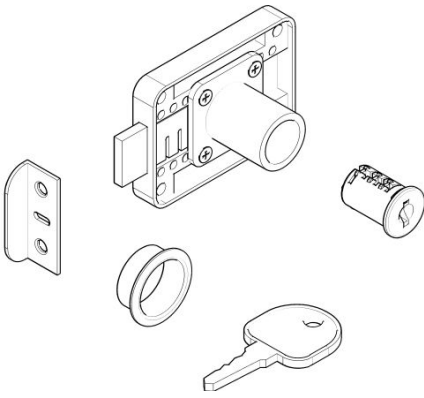

V19

Serratura per mobili

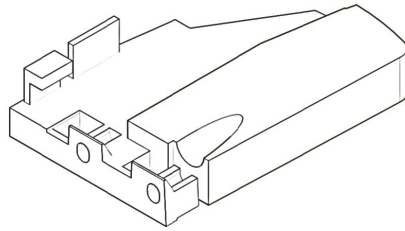

V20

Clip di fissaggio per guide
per cassetti

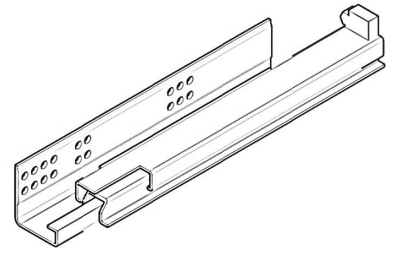

V21

Guida del cassetto

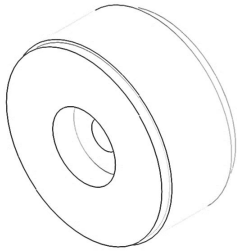

V22

Blocco di regolazione per il
pannello frontale

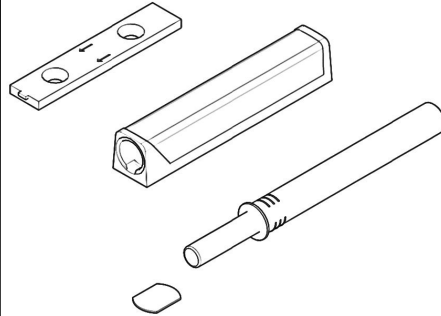

V23

Set di apertura a spinta
(anta / sportello)

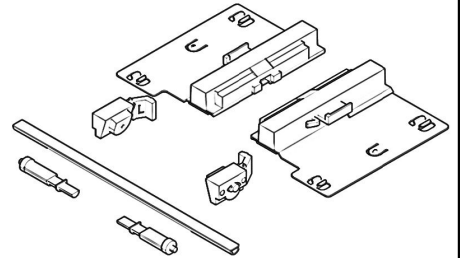

V24

Set di apertura a spinta
(cassetto)

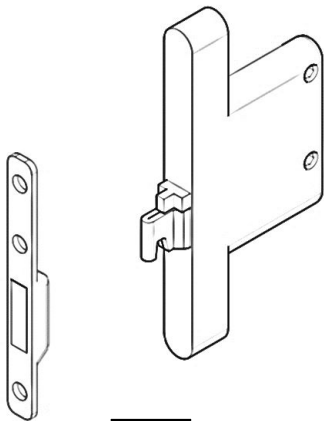

V25

Supporto a parete per
ripiano sospeso

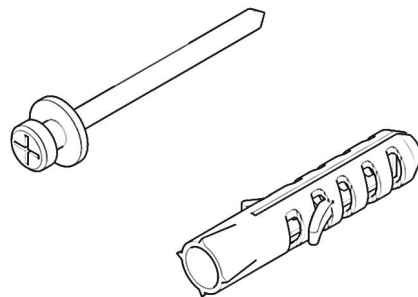

V26

Montaggio a parete con viti
e tasselli per cubo a parete

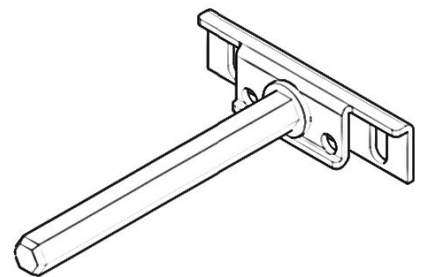

V27

Montaggio a parete per
ripiani a muro

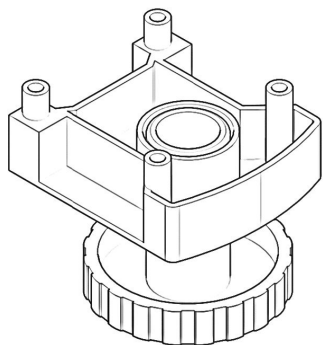

V31

Base - Regolatore di altezza

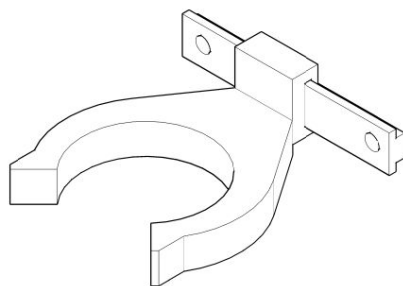

V32

Guida di accoppiamento
per cassetti

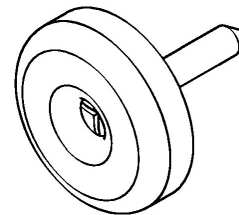

V33

Guide per mobili

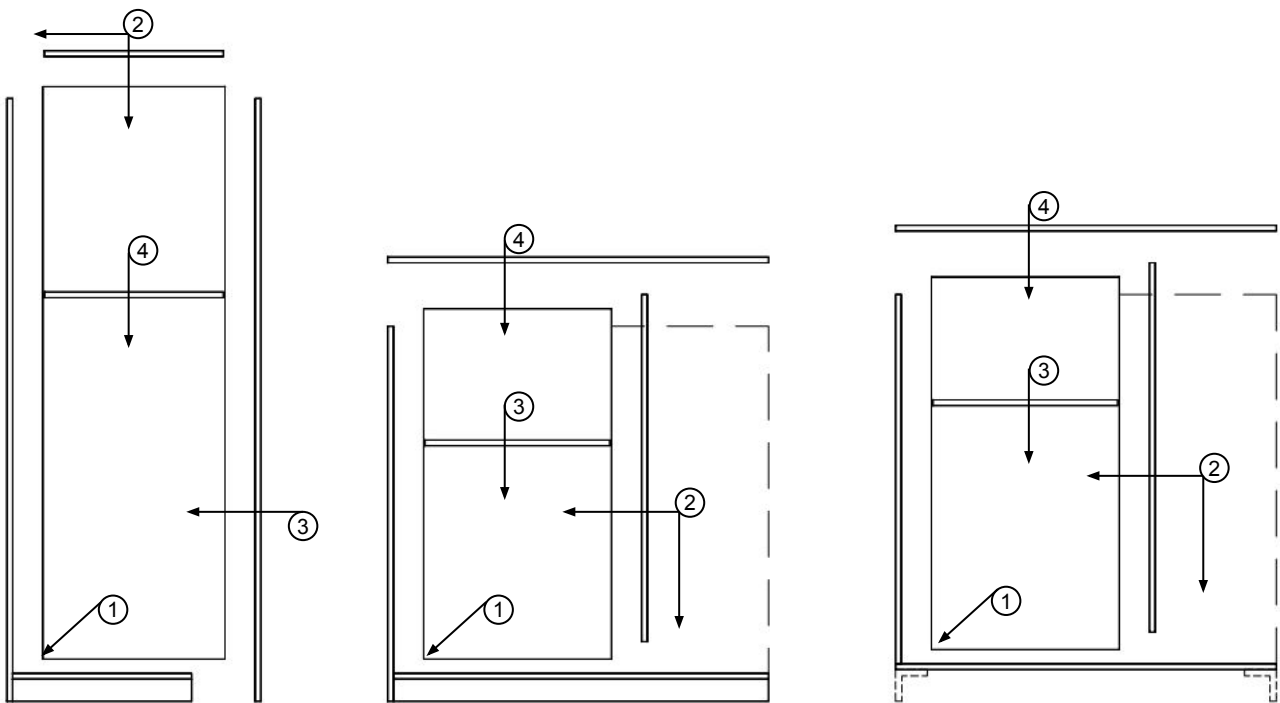

Per facilitare il montaggio, assemblare i mobili da sinistra a destra. Iniziare dall'esterno sinistro e collegarlo alla base. A seconda dello schema di costruzione (fare riferimento alla configurazione del mobile), proseguire con le fasi di montaggio descritte.

Preparazione dei componenti per l'assemblaggio

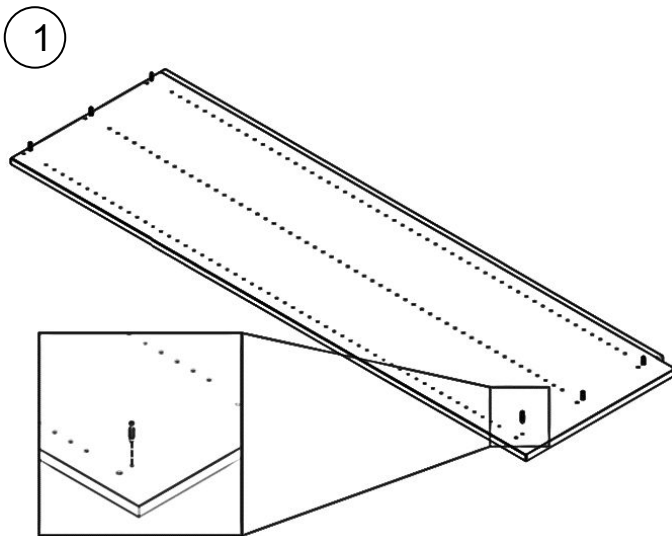

V01

Avvitare i tasselli del connettore della struttura (V01) ai lati.

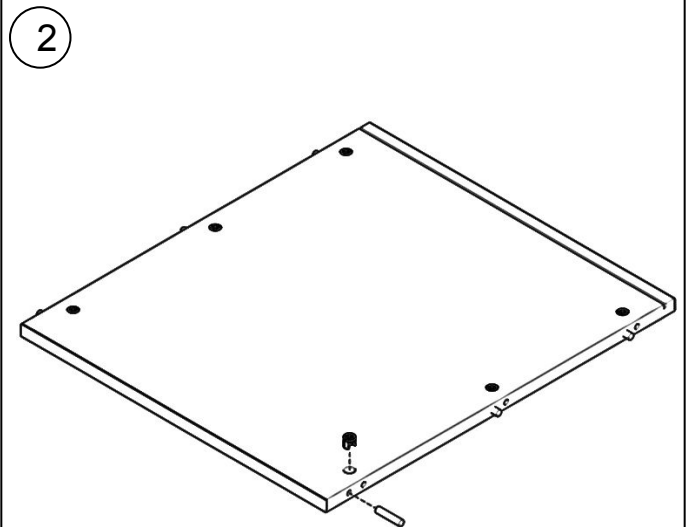

V02 V05

Premere gli alloggiamenti dei connettori del mobile (V02) e i tasselli di legno (V05) nei ripiani superiore e inferiore. **Attenzione!** Per il pannello inferiore continuo, con regolatori di altezza, vedere pagina 14.



3

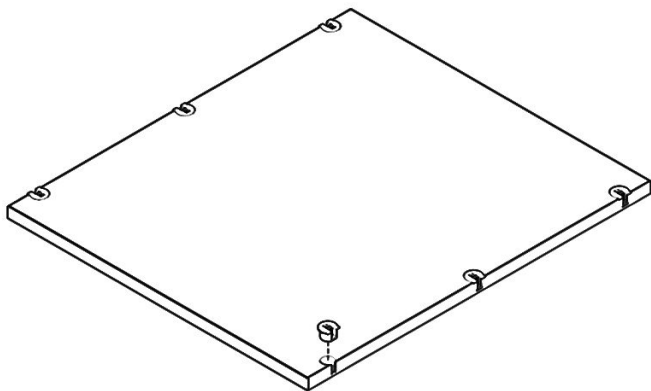

V03

Premere gli alloggiamenti dei connettori dei ripiani (V03) nei ripiani. A tale scopo si consiglia di utilizzare un martello con la testa di gomma.

4

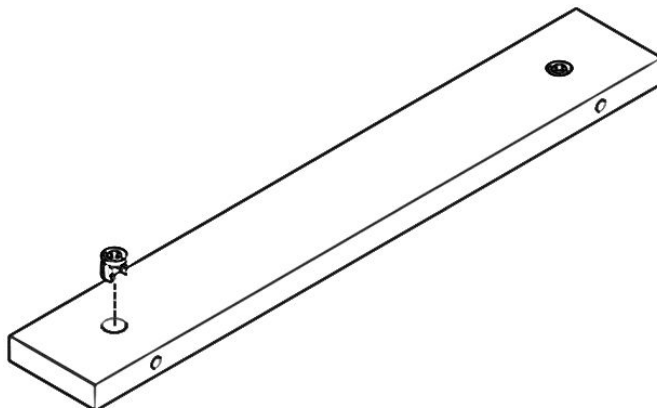

V02

Premere gli alloggiamenti del connettore della struttura (V02) nei **pannelli di base**.

5

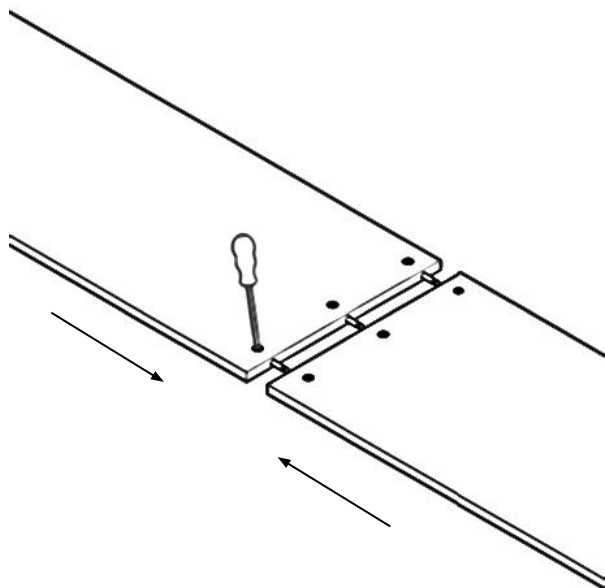

V02 V06

I componenti lunghi sono divisi in due parti e sono collegati con connettori di superficie (V06). Nota importante: serrare gli alloggiamenti dei connettori (V02) in modo graduale e alternato, altrimenti potrebbero non fare presa correttamente.

6

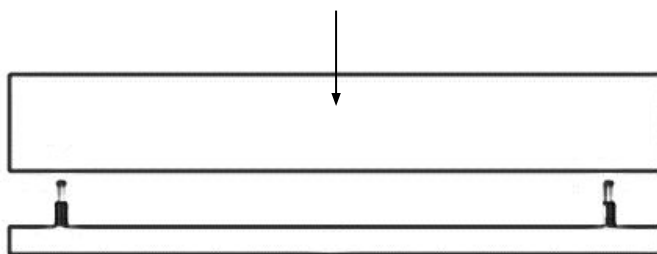

V01 V02

Inserire i pannelli di base sul pannello inferiore invertito. Serrare saldamente i connettori della struttura (V02).



7

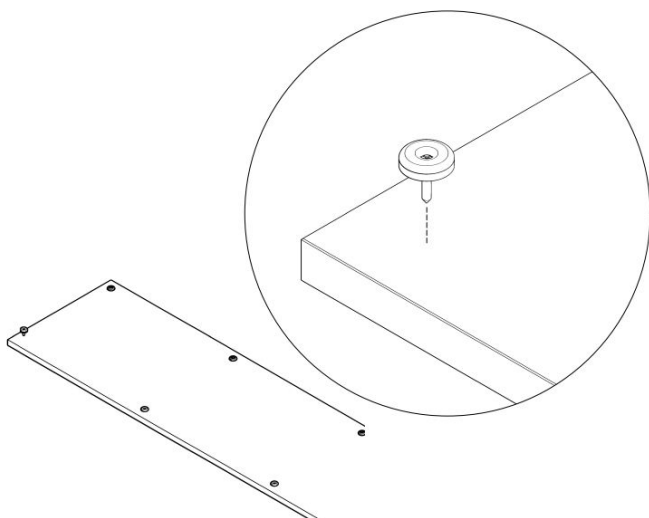

V33

Se non avete configurato uno zoccolo o dei piedini per la credenza, vi invieremo delle guide per mobili opzionali da avvitare. Questi vengono avvitati nella parte inferiore con un cacciavite.

Attenzione! Qui non si preparano fori pilota.



1

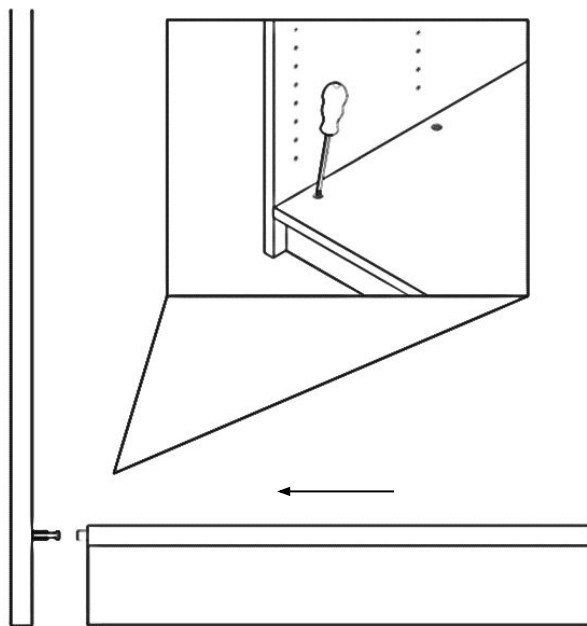

V01 V02 V05

Far scorrere il pannello inferiore con il pannello dello zoccolo verso la guancia sinistra e fissare i componenti stringendo l'alloggiamento del connettore del carter (V02).

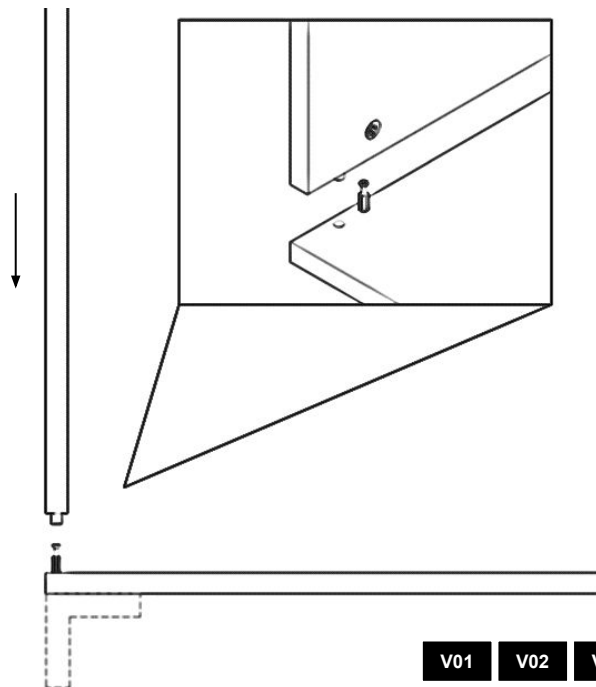

V01 V02 V05

Se il mobile non ha una base, inserire i longheroni direttamente sul pannello inferiore e fissare l'alloggiamento del connettore della struttura (V02) con un cacciavite.

2

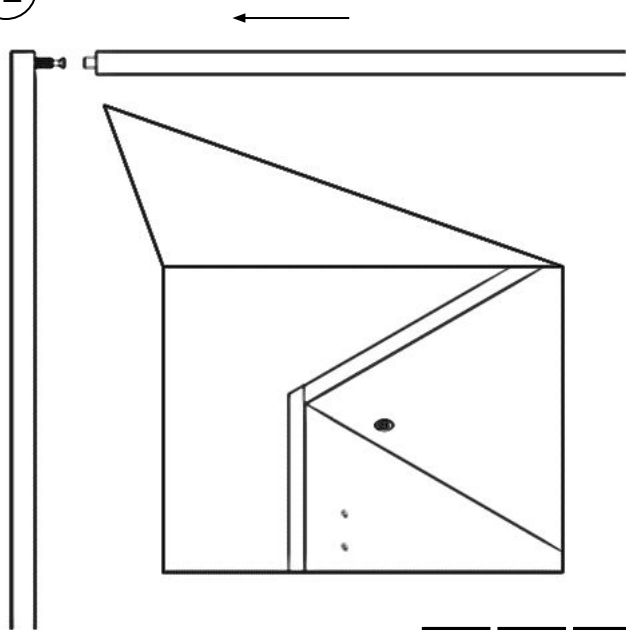

V01 V02 V05

Quindi inserire il ripiano superiore e fissare l'alloggiamento del connettore della struttura (V02).

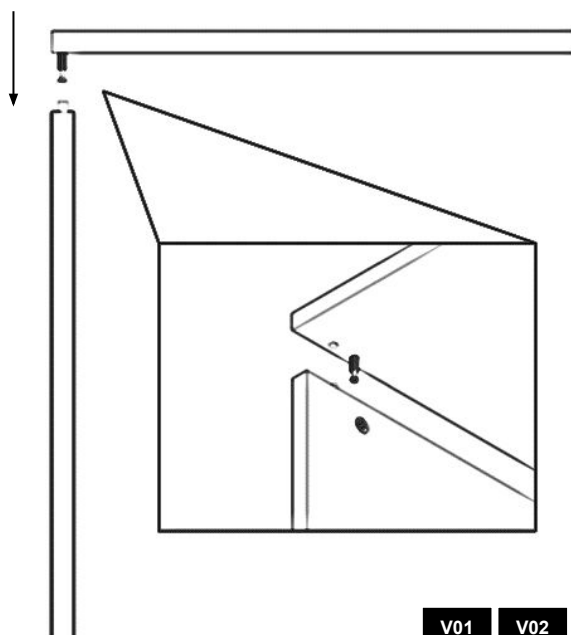

V01 V02 V05

Se si dispone di un ripiano superiore continuo, inserirlo dall'alto e fissare l'alloggiamento del connettore della struttura (V02). **Nota importante:** il ripiano superiore deve essere lasciato fino alla fine del montaggio.

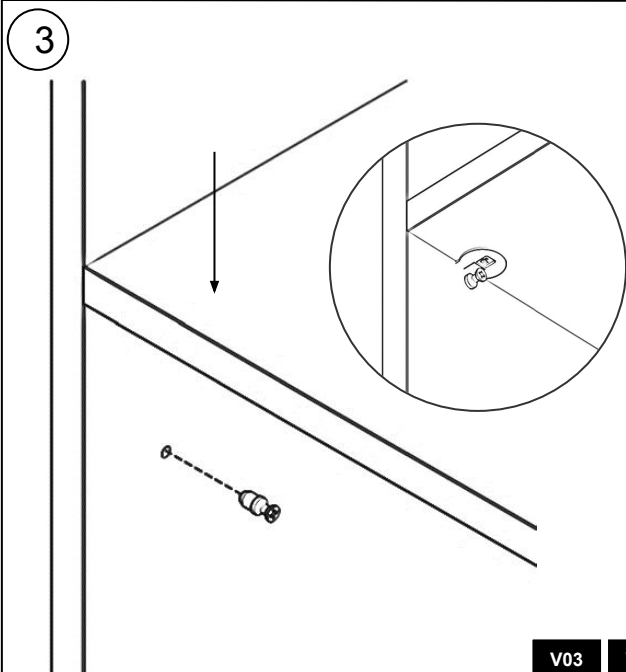

V03 V04

Per inserire i ripiani, avvitare i tasselli di collegamento dei ripiani (V04) nei longheroni e farvi scorrere il ripiano dall'alto. Fissare quindi gli alloggiamenti dei connettori per ripiani (V03).

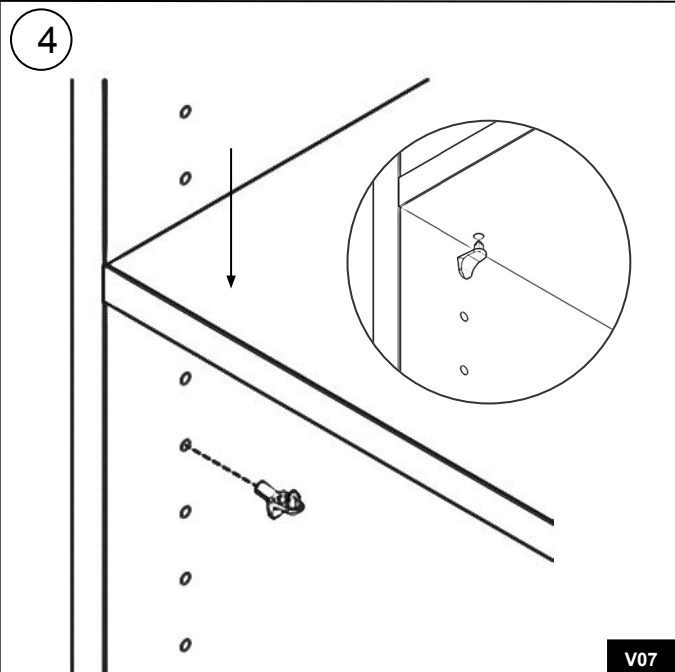

V07

Per inserire i ripiani in un listello con fori di montaggio, inserire il supporto del ripiano (V07) nei longheroni e farvi scorrere sopra il ripiano. **Nota importante:** per garantire una sufficiente stabilità della scaffalatura, è necessario fissare un ripiano per ogni colonna come indicato al punto 3.

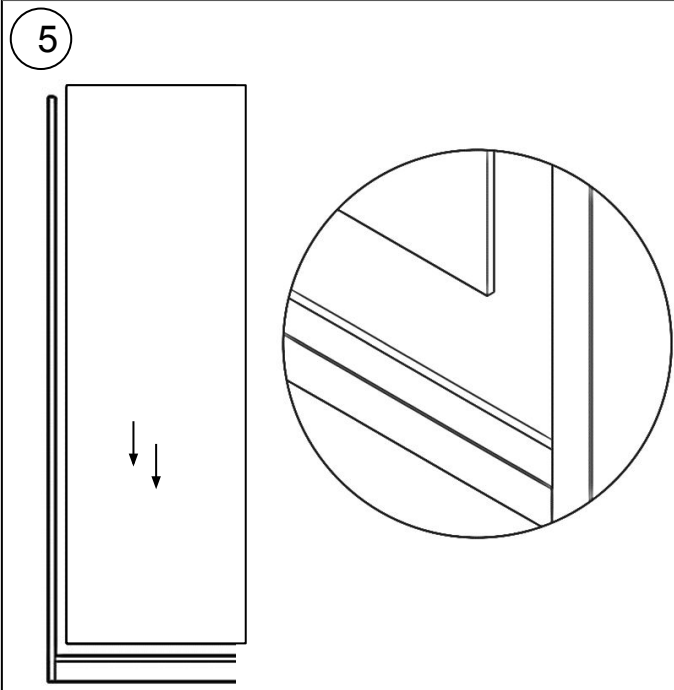

Far scorrere i pannelli posteriori nelle scanalature. Prestare attenzione al corretto ordine di montaggio. Posizionare prima il ripiano inferiore, poi il pannello posteriore e infine il ripiano superiore contro il longherone.

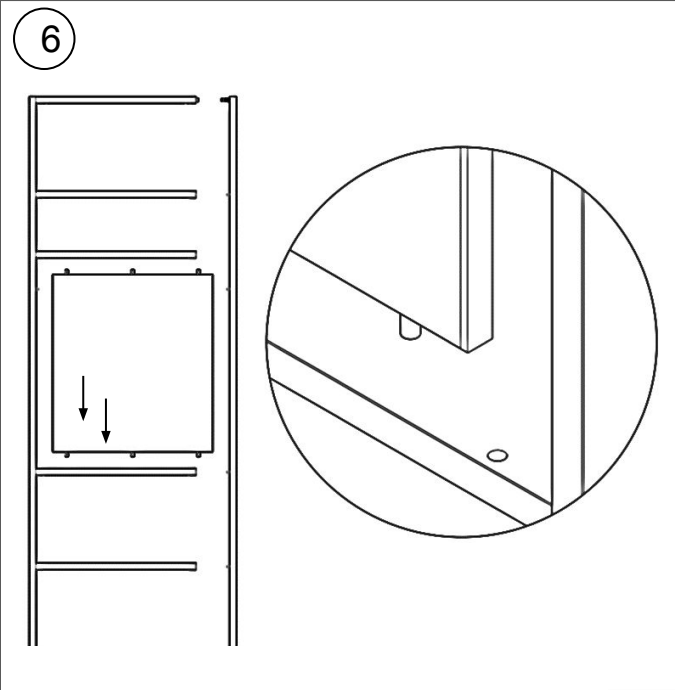

V05

I pannelli posteriori pieni si fissano inserendoli nei fori per i tasselli (V05).



I.
Pannelli superiori e inferiori non continui

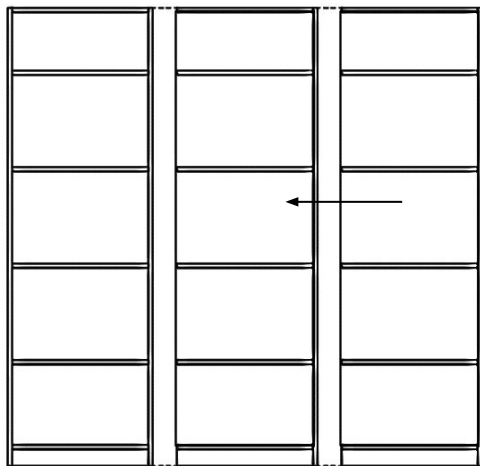

II.
Pannelli superiori e inferiori continui con base

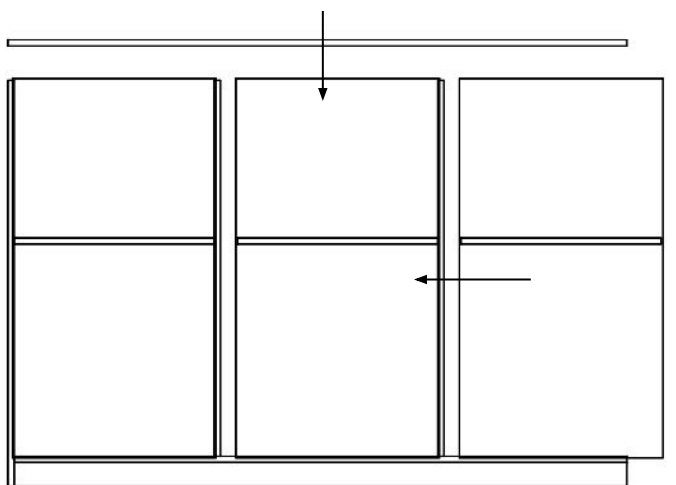

III.
Pannelli superiori e inferiori continui senza base

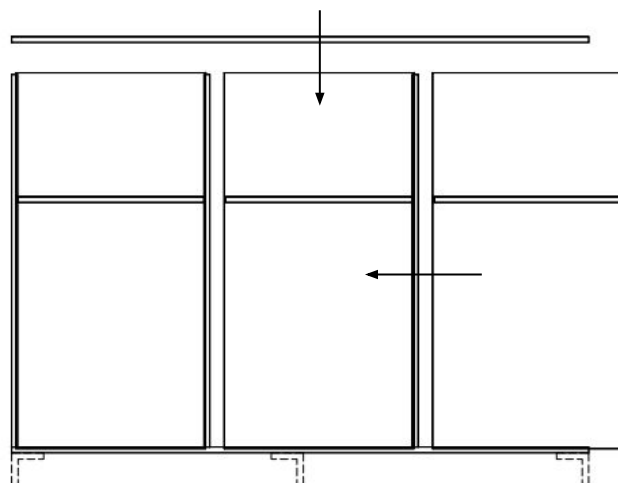

Ripetere le fasi 1-6 consecutivamente per ogni colonna. Osservare la procedura descritta per i pannelli divisi o continui.



1

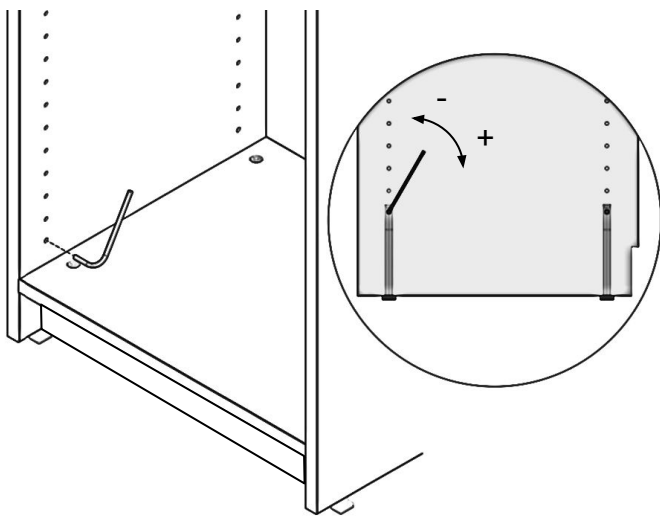

V09

Regolatore di altezza opzionale (V09):
Regolare il mobile con una chiave a brugola e
con l'aiuto di una livella.

2

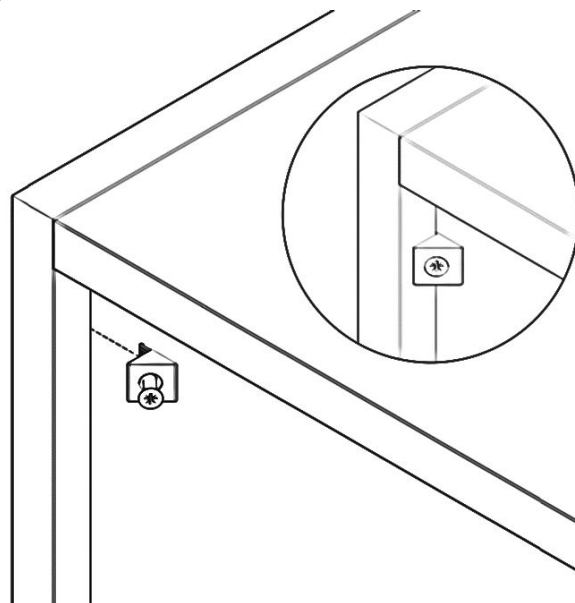

V10

Per stabilizzare una parete posteriore, inserire le
staffe per parete posteriore (V10) nella scanalatura
da dietro. Quindi stringere le viti. Si consiglia un
angolo ogni 30 cm.
Per i mobili di nicchia, gli angoli possono essere
fissati anche dall'interno o possono essere omessi.

3

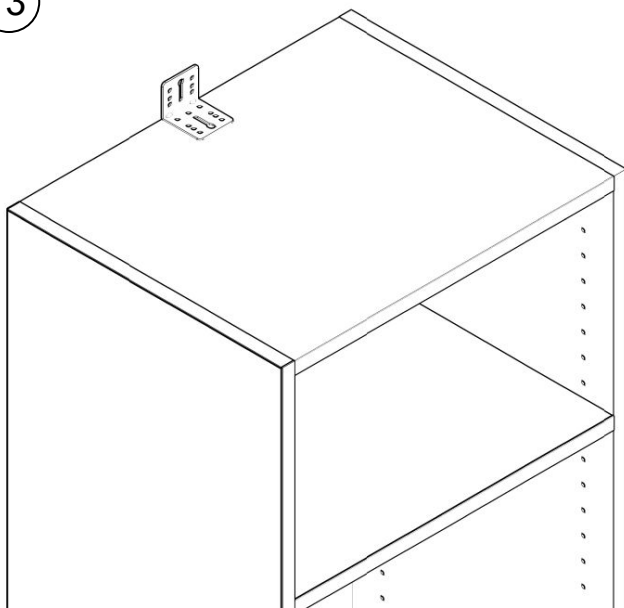

V11 V12 V15

Una volta stabilizzato e livellato il mobile,
fissarlo alla parete con le staffe antiribaltamento
(V11). A tale scopo, utilizzare le viti per il mobile
(V15) e per la parete (V12).

4

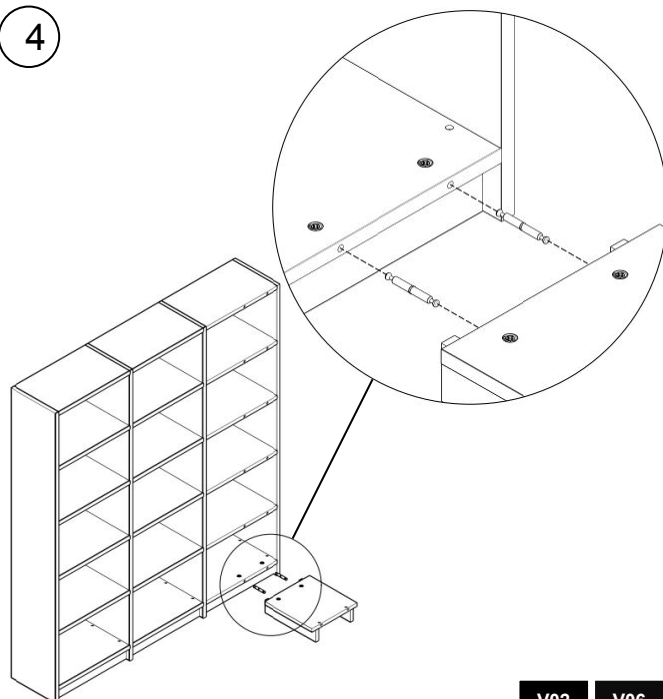

V02 V06

Per le costruzioni ad angolo, collegare i singoli
elementi (ad esempio i pannelli inferiori) con i
connettori di superficie (V02 - V06) durante il
montaggio. Per questa procedura, fare
riferimento anche alla fase 5 a pagina 8.



5

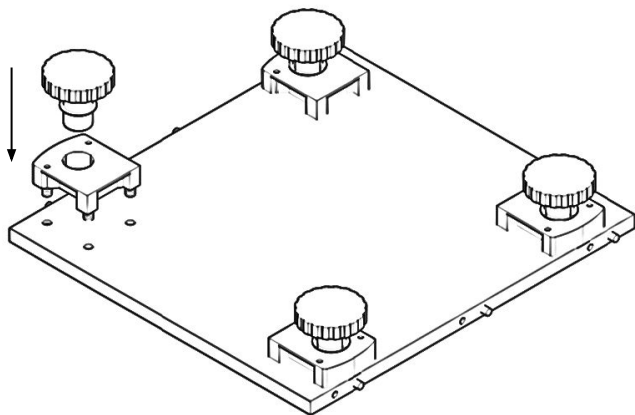

V31

Se le piastre superiore e inferiore sono continue, premere le piastre di adattamento e i piedini dello zoccolo (V31) nella piastra inferiore rovesciata; a tale scopo è opportuno utilizzare un martello.

Attenzione: L'arrotondamento delle piastre di adattamento deve essere rivolto verso l'esterno.

6

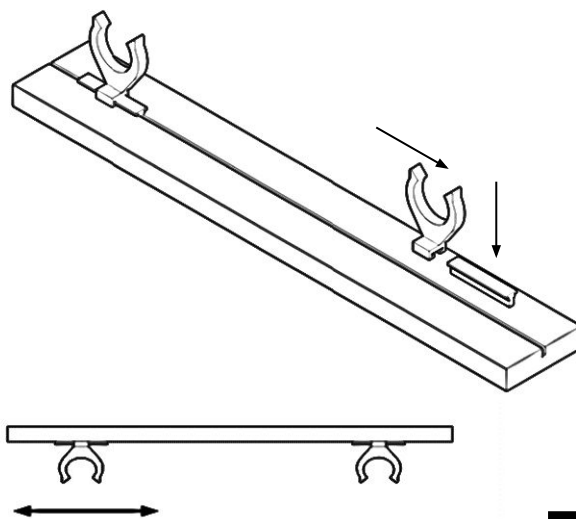

V31

Le scanalature vengono poi fresate nei pannelli dello zoccolo; in questo caso si preme prima la guida della clip dello zoccolo e poi la clip (V32).

7

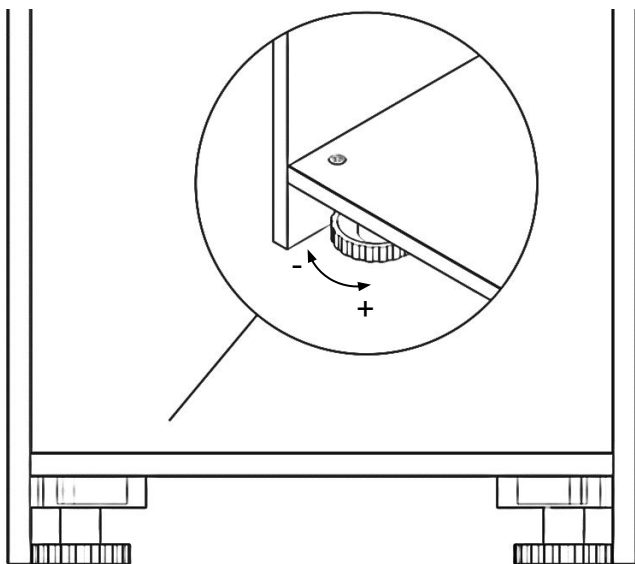

V31

Allineare i mobili con l'aiuto di una livella. A tal fine, ruotare i piedini dello zoccolo (V31) verso l'interno o verso l'esterno.

8

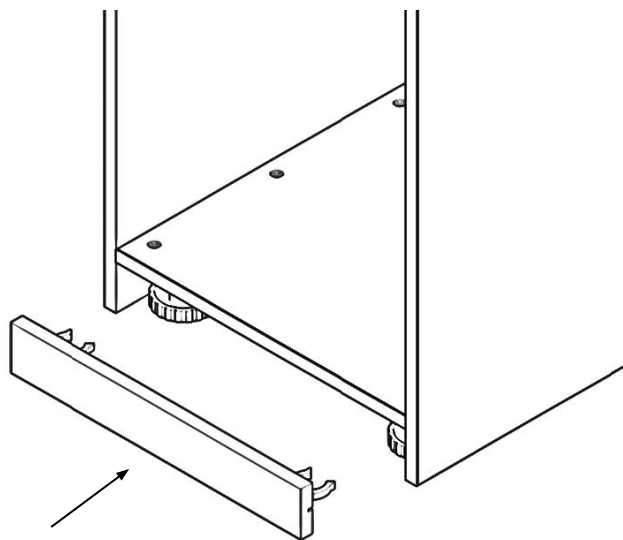

V31

V32

Dopo aver livellato il mobile, far scorrere il pannello dello zoccolo con le clip (V32) sui piedini dello zoccolo (V31).



1

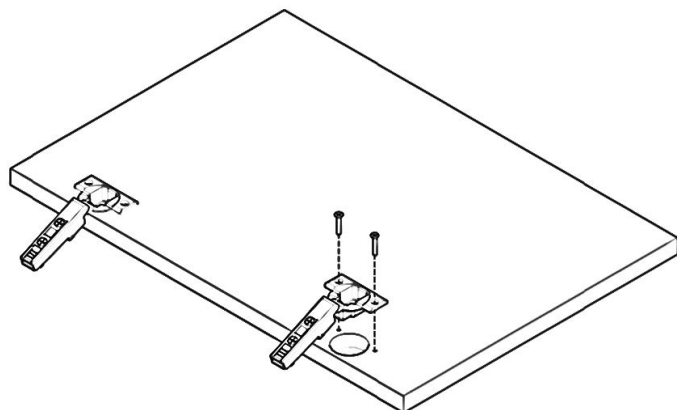

V13 V15

Per le porte e gli sportelli, inserire le cerniere (V13) e avvitarle (V15).

Cerniera d'angolo

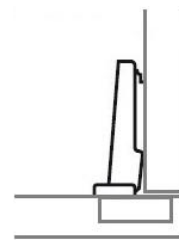

Cerniera centrale del pannello

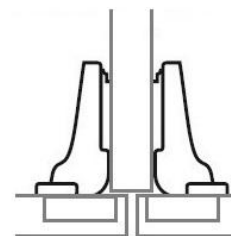

Cerniera interna

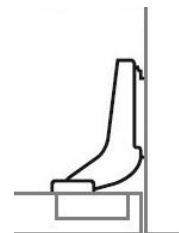

Quando si agisce in questo modo, assicurarsi di scegliere le cerniere giuste. Far coincidere le posizioni di montaggio dei frontali.

2

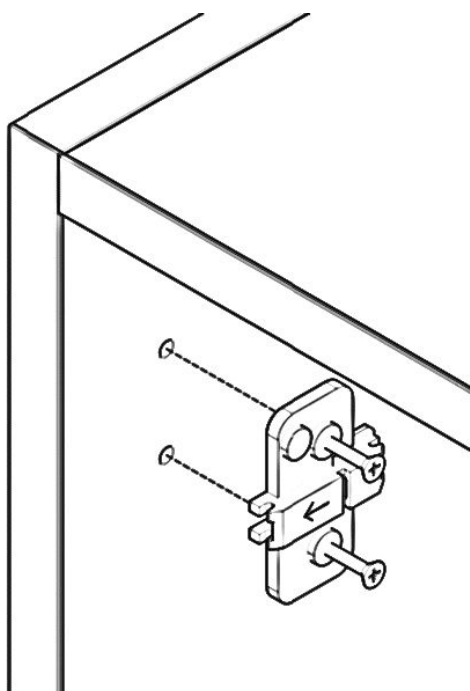

V14

Inserire le piastre di montaggio (V14) con la freccia rivolta in avanti e fissarle con le viti.

3

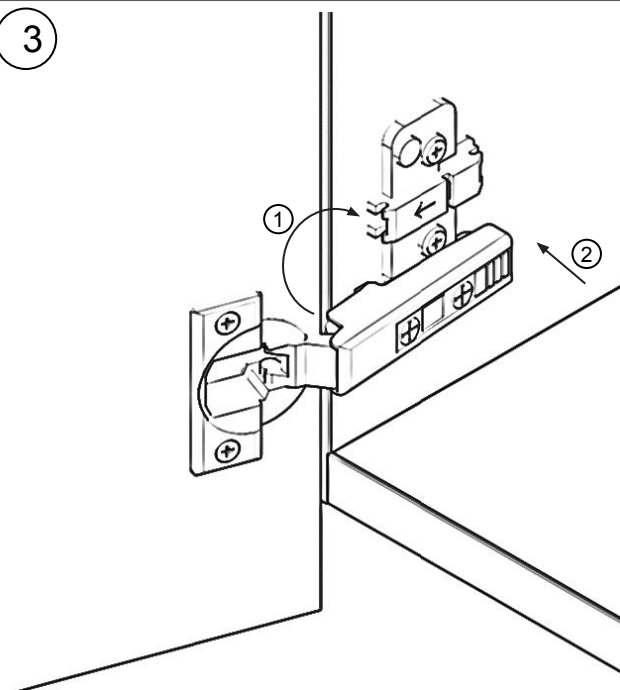

V13 V14

Posizionare prima le cerniere (V13) sul bordo anteriore della piastra di montaggio (V14). Quindi premere con forza le cerniere sul retro fino a quando la cerniera si innesta.

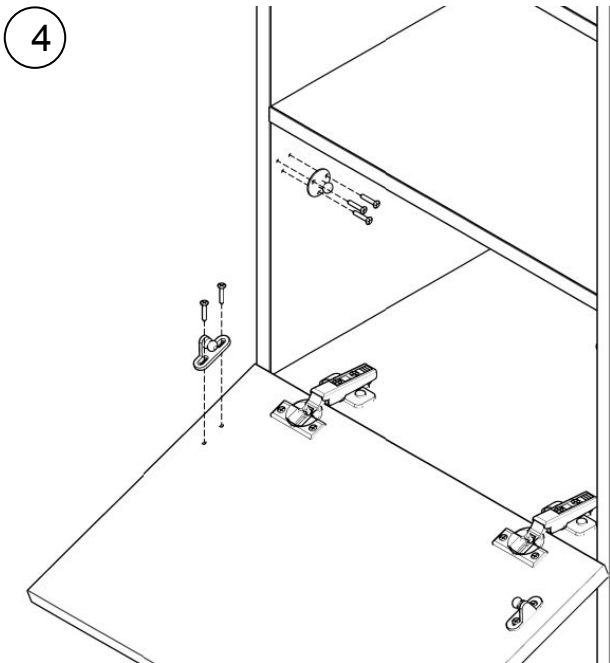

V15 V17

Per montare correttamente un flap, avvitare prima (V15) le piastre di montaggio (V17) ai longheroni e alla parte anteriore.

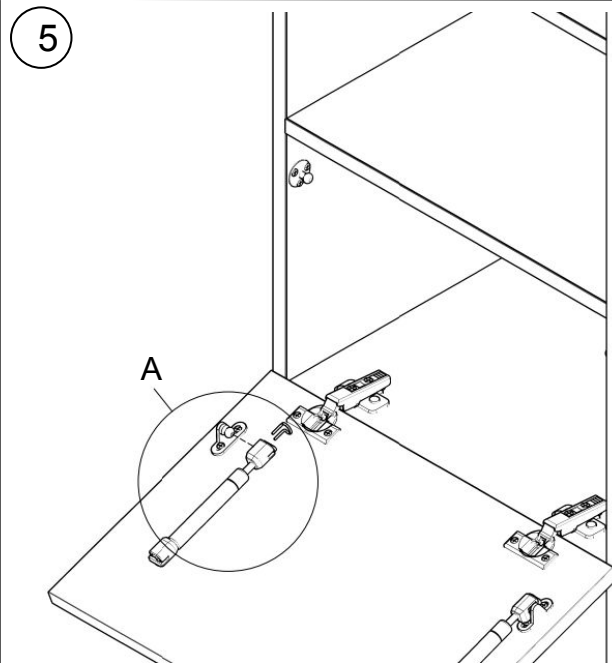

V17

Una volta fissate le piastre di montaggio, fissare prima il raccordo a ribalta (V17) sulla parte anteriore. Vedere il dettaglio A come riferimento.

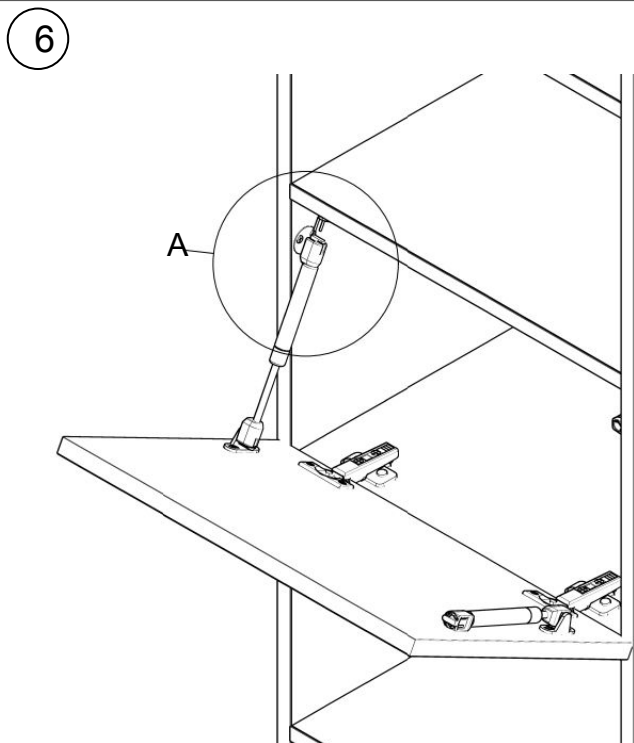

V17

Ripetere il procedimento (5) sulla guancia del mobile. Vedere il dettaglio A come riferimento.

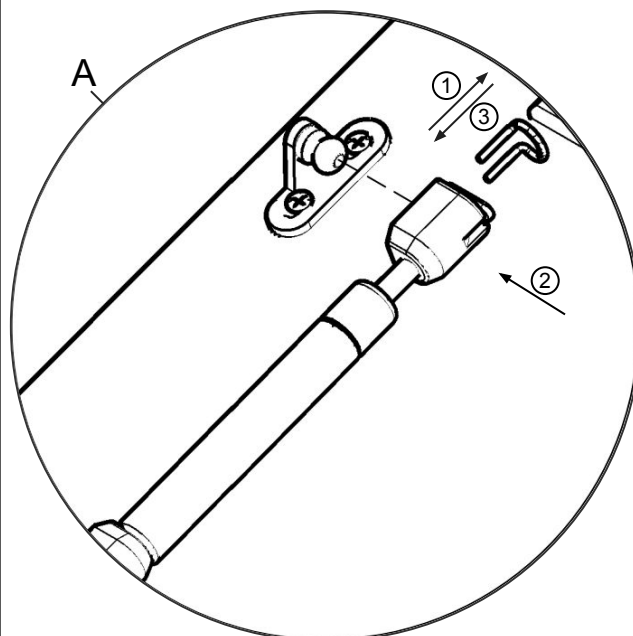

Fissare il raccordo:

1. Allentare il morsetto metallico
 2. Posizionare il raccordo sul supporto
 3. Fissare la ferramenta con il morsetto
- Anche le porte a battente con apertura verso l'alto vengono fissate in questo modo.



7

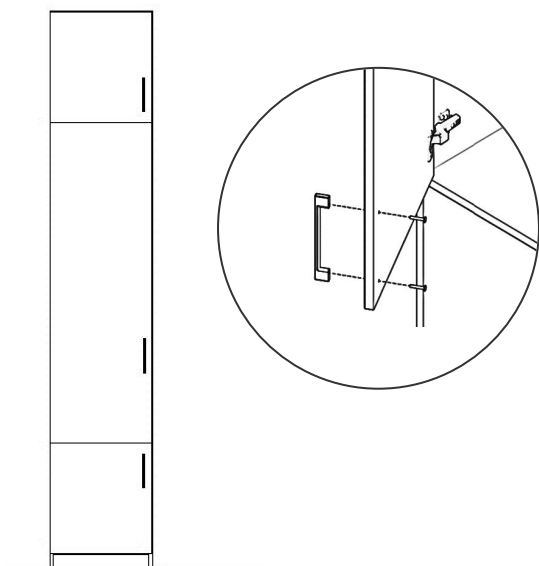

V18

Fissare le maniglie alle porte attraverso i fori preforati utilizzando le viti M4 (V18) in dotazione. Nota importante: per le porte in vetro utilizzare la versione più corta delle viti (V18).

8

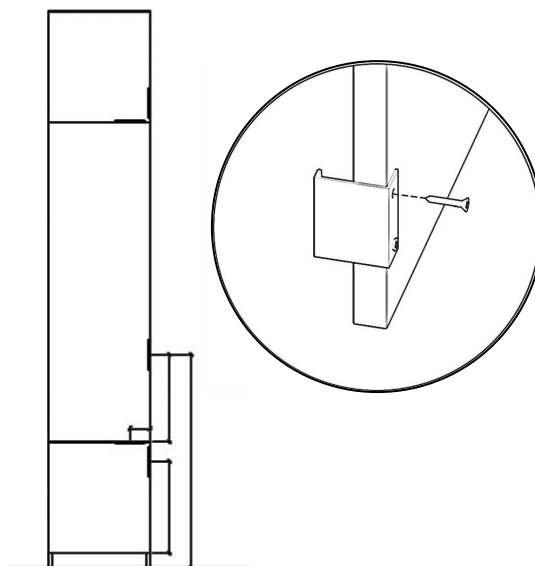

Per la maniglia 2 o 3, potete stabilire voi stessi la posizione. Avvitare le maniglie sul retro con le viti in dotazione. Le maniglie possono essere montate anche in orizzontale.

9

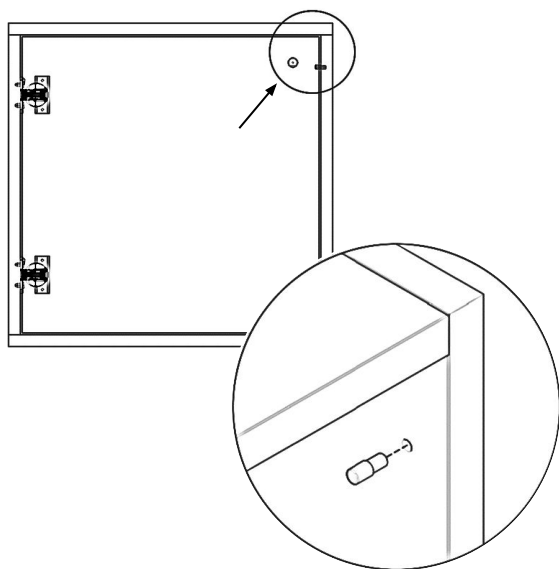

V08

Per le porte interne con maniglia, i tamponi di arresto (V08) sono in dotazione. Inserirli nei fori pilota. **Nota:** nel caso di porte a battente, i tamponi di arresto vengono montati sul bordo inferiore della porta.

10

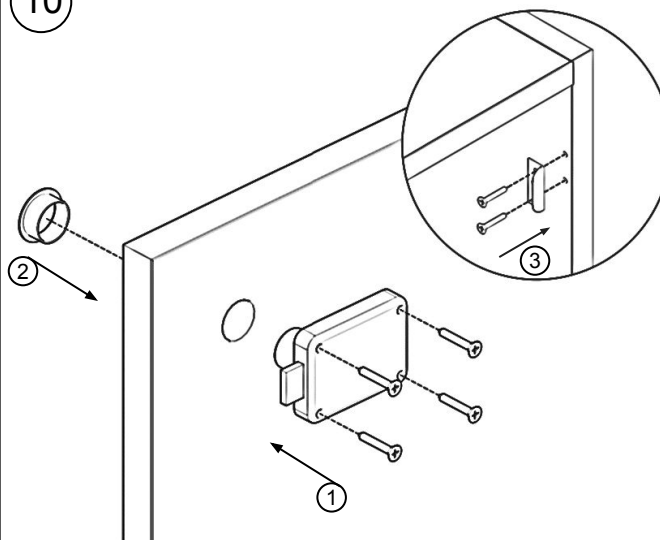

V19

Le serrature per mobili (V19) vengono inserite nel foro da dietro e avvitate. Premere la rosetta della chiave dalla parte anteriore e avvitare la staffa di chiusura ai longheroni o al ripiano. Nota: per le porte a battente, avvitare il riscontro alla porta opposta.

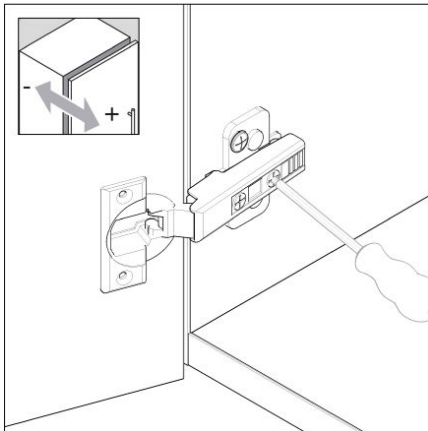

+3 / -2 mm

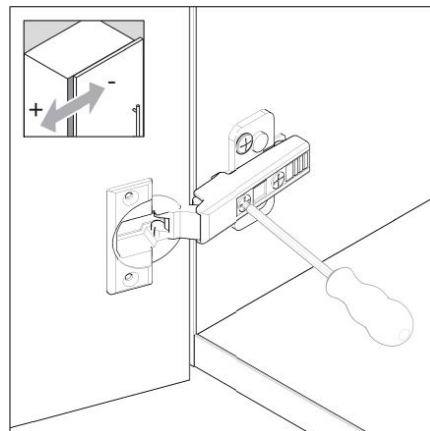

+/- 2 mm

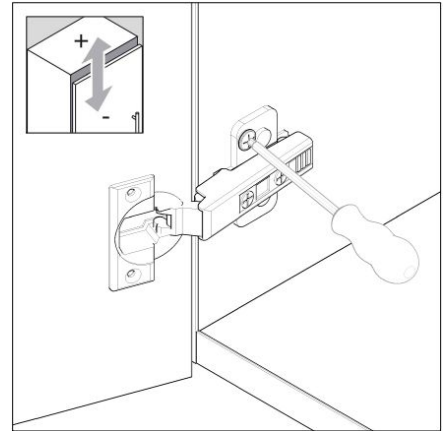

max. +/- 3mm

V13 V14

Per regolare lo schema di giunzione, è possibile utilizzare le opzioni di regolazione sulle fasce a tazza (V13) e sulle piastre di montaggio (V14).

Nota: iniziare con un frontale e allinearli a un longherone. Quindi regolare e fissare gli altri frontali su di esso.

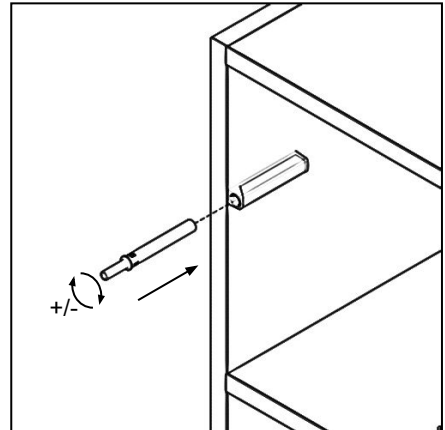
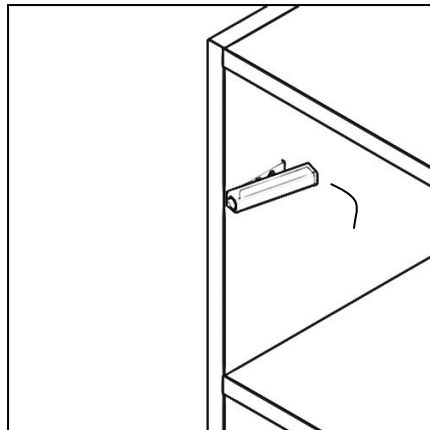
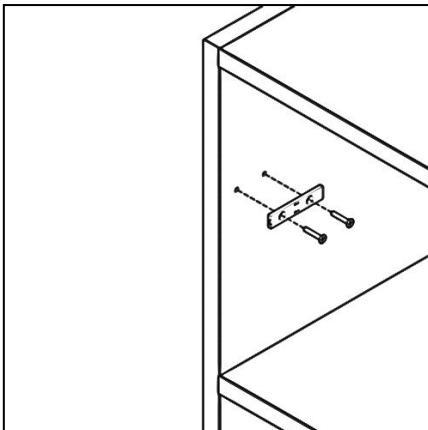

V15 V23

Montaggio del Push-To-Open (V23) per porte e sportelli: Avvitare prima la piastra di adattamento con le viti per legno (V15), facendo attenzione che le frecce siano rivolte verso il bordo anteriore. Quindi agganciare l'alloggiamento della molla e spingere la molla dal lato anteriore.

Nota: ruotando il cilindro anteriore della molla, è possibile regolare la profondità.

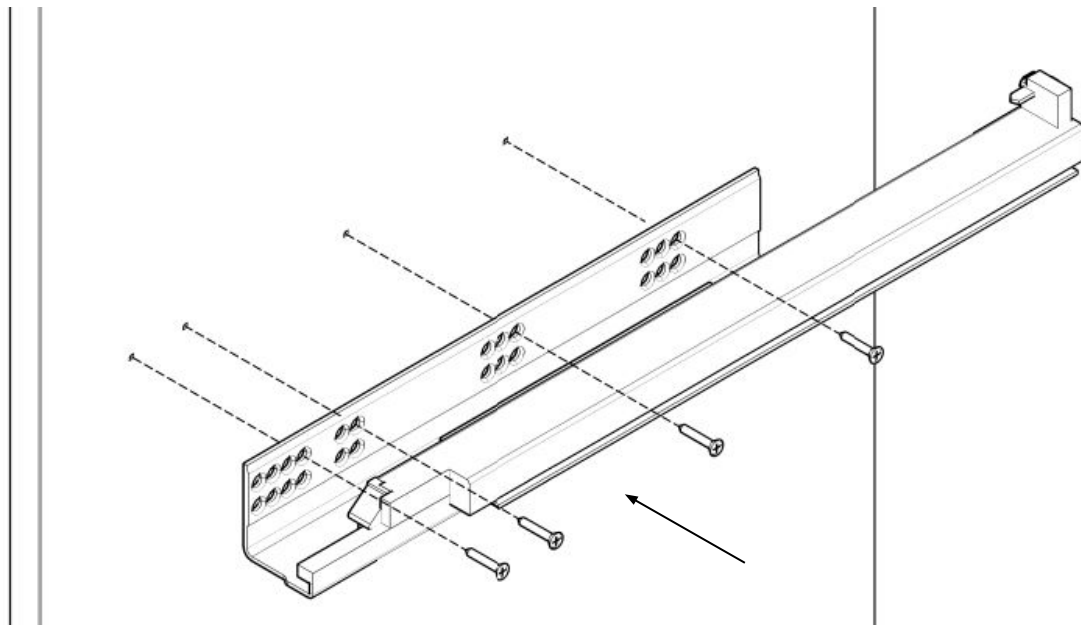

V15 V21

Utilizzare le viti per legno (V15) per avvitare le guide dei cassetti (V21) ai longheroni del mobile. Utilizzare il quarto foro superiore delle guide per il primo foro del longherone. Gli altri punti di fissaggio si trovano nei fori preforati dei longheroni.

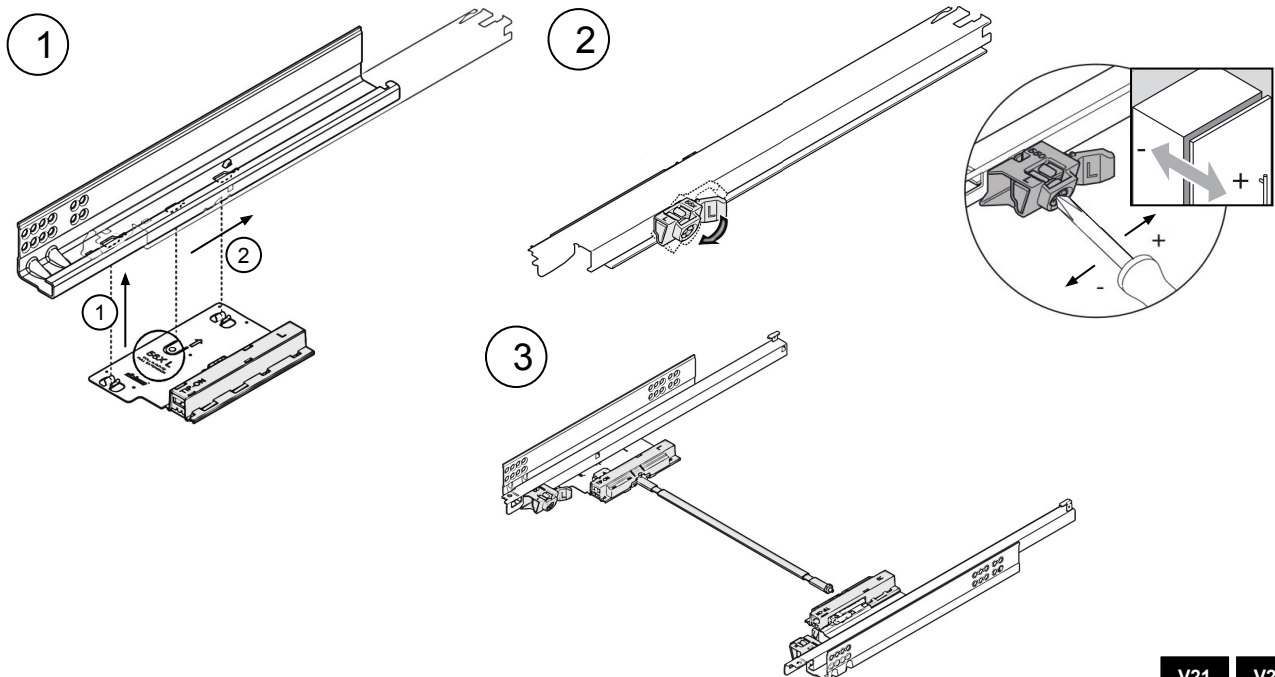

V21 V24

Per i cassetti con funzionalità Push-To-Open, installare gli elementi in dotazione (V24) sulle guide (V21) e regolare la posizione se necessario.

Nota: l'asta di sincronizzazione illustrata al punto 3 è necessaria solo per i cassetti di larghezza superiore a 60 cm.



1

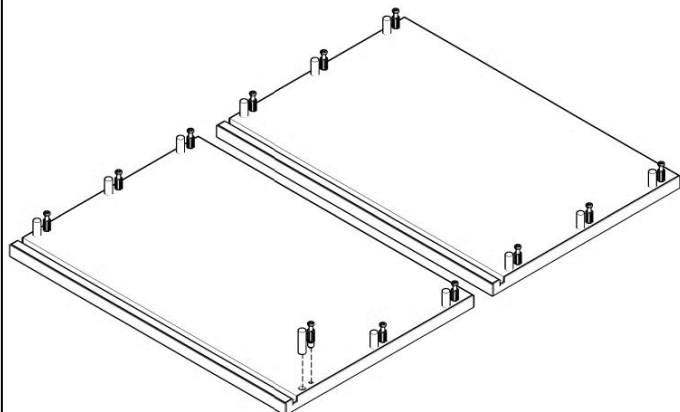

V01 V05

Posizionare i fianchi del cassetto davanti a sé, avvitare le viti eccentriche (V01) e inserire i tasselli (V05).

2

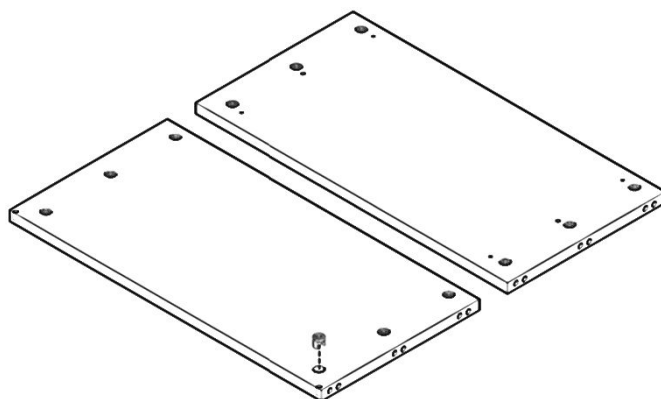

V02

Premere gli alloggiamenti degli eccentrici (V02) nelle parti anteriore e posteriore. Assicurarsi che il lato aperto e la freccia siano rivolti verso l'esterno.

3

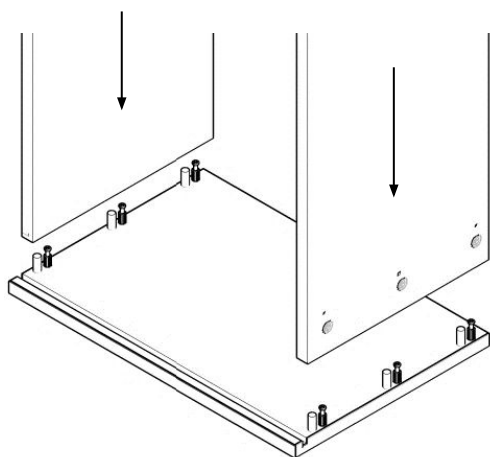

V01 V02

Fissare i pannelli anteriore e posteriore ai pannelli laterali. Fissare quindi gli alloggiamenti (V02) ruotandoli di 180° con un cacciavite.

4

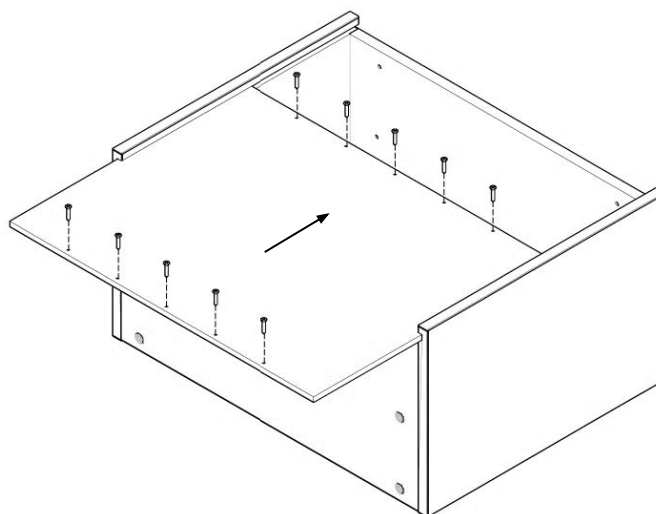

V16

Inserire il fondo. Allineare il fondo a filo con il bordo anteriore del cassetto e fissarlo con le viti (V16).



5

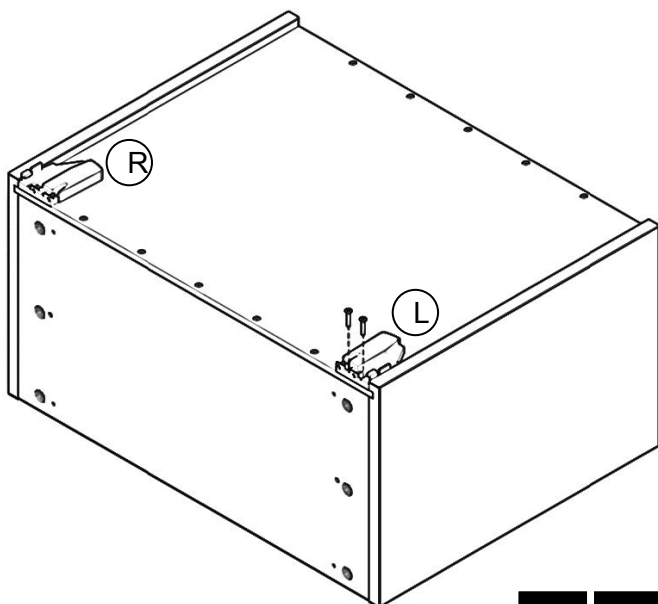

V16 V20

I giunti (V20) sono contrassegnati dalle lettere R e L. Quando si avvitano i giunti, assicurarsi che siano a filo con il bordo anteriore. Il bordo anteriore è riconoscibile dai fori aggiuntivi.

6

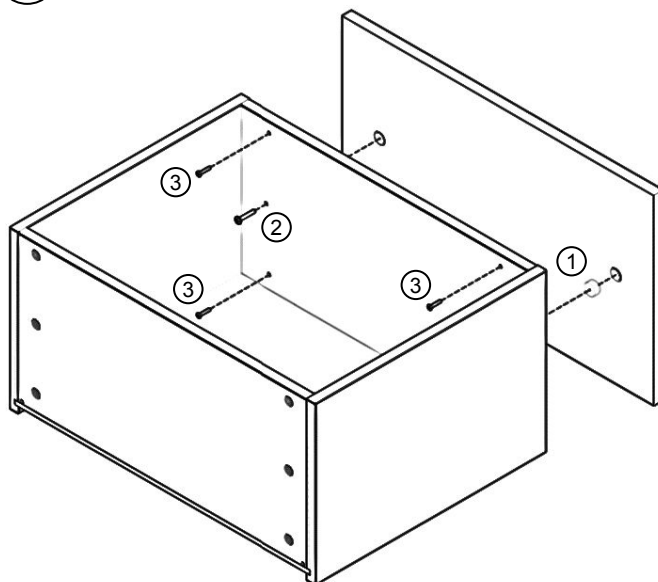

V22 V18 V16

1. Premere i raccordi di regolazione (V22) nel coperchio.
2. Serrare le viti filettate (V18).

7

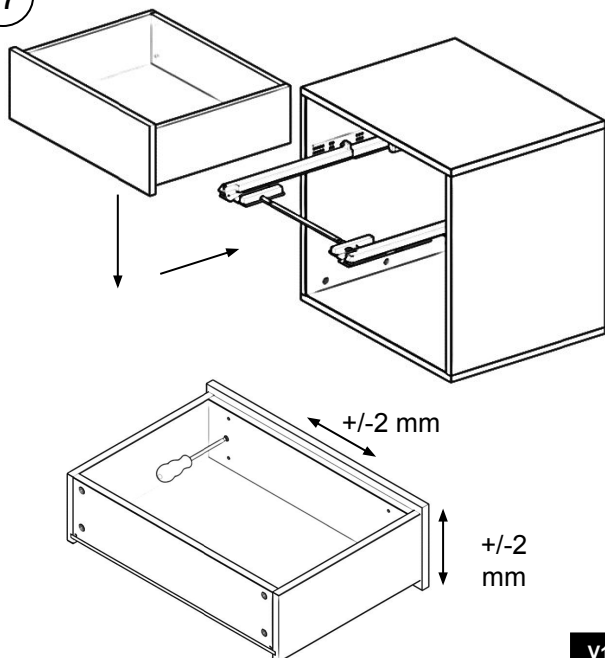

V18

Inserire il cassetto con il frontale nella struttura. Ora è possibile allentare leggermente le viti filettate (V18) per regolare il frontale.
3. Avvitare saldamente le viti per legno (V16).

8

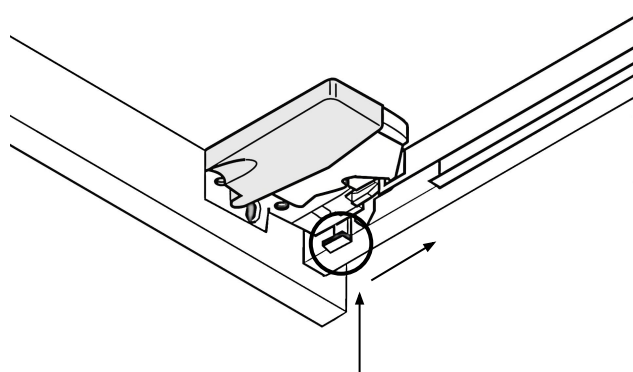

V20

Per regolare successivamente l'altezza del cassetto, spostare in avanti o indietro il comando sull'aggancio del cassetto (V20).

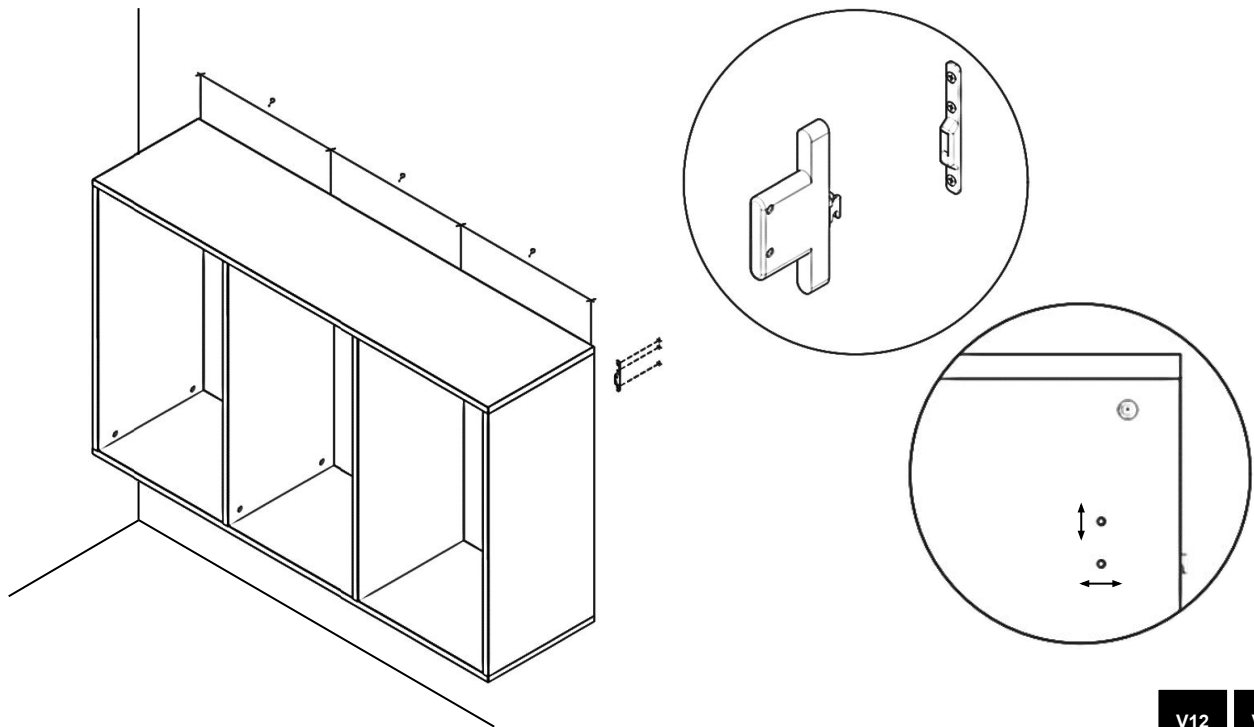

V12

V25

Misurare innanzitutto le distanze dalle staffe (V25) nelle guance. Trasferitele sulla parete con una livella a bolla d'aria. A questo punto, forare e avvitare (V12) le contropiastre. A questo punto è possibile appendere la mensola.

Nota importante: utilizzare le viti di regolazione per tirare il mobile contro la parete e regolarne l'altezza. A tale scopo è necessaria una chiave a brugola.

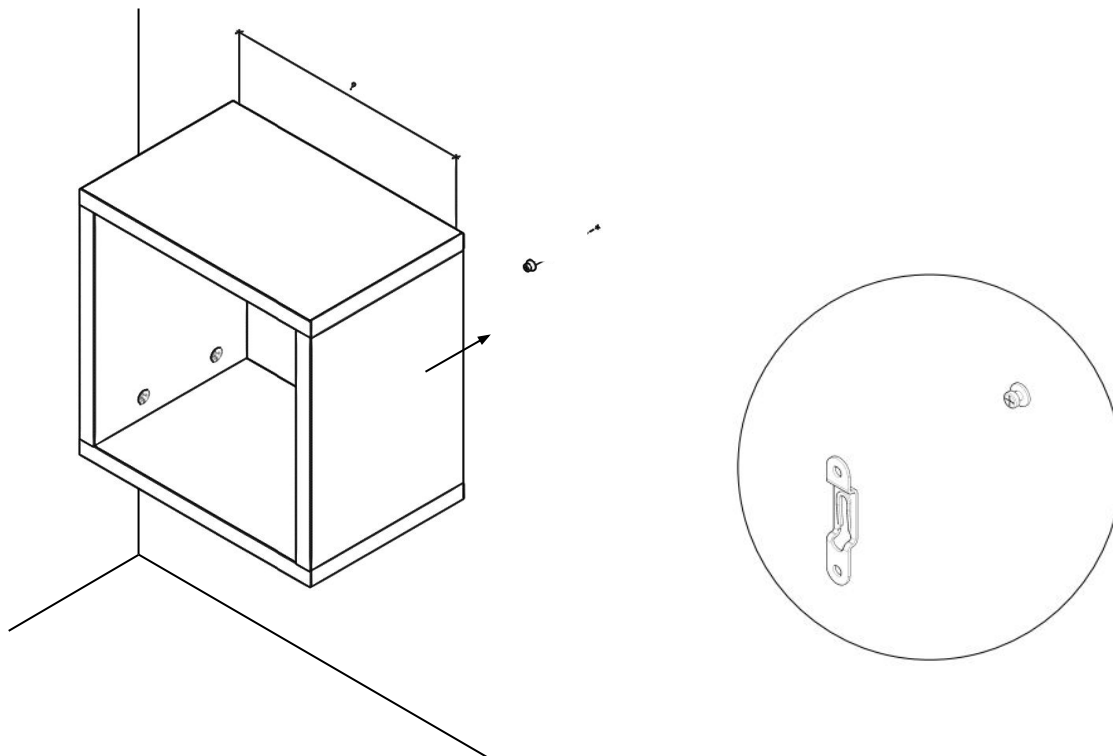

V26

I cubi da parete si montano misurando prima le distanze tra le staffe delle guance. Trasferite queste distanze sulla parete utilizzando una livella a bolla d'aria. Praticare i fori per le viti (V26) e fissarle alla parete. A questo punto è possibile montare il cubo.





Se avete domande, contattateci per e-mail o per telefono. Saremo lieti di aiutarvi!



Mail: assistenza@pickawood.com

Telefono: 0800 72 80 00

Web: www.pickawood.com

Amsinckstraße 34, 20097 Amburgo, Germania

P02-0623